

**SAMSUNG**

SmartThings Station

# USER MANUAL

EP-P9500

01/2023. Rev.1.0

[www.samsung.com](http://www.samsung.com)

# Table of Contents

English

Español

한국어

# Getting started

## Device layout and functions

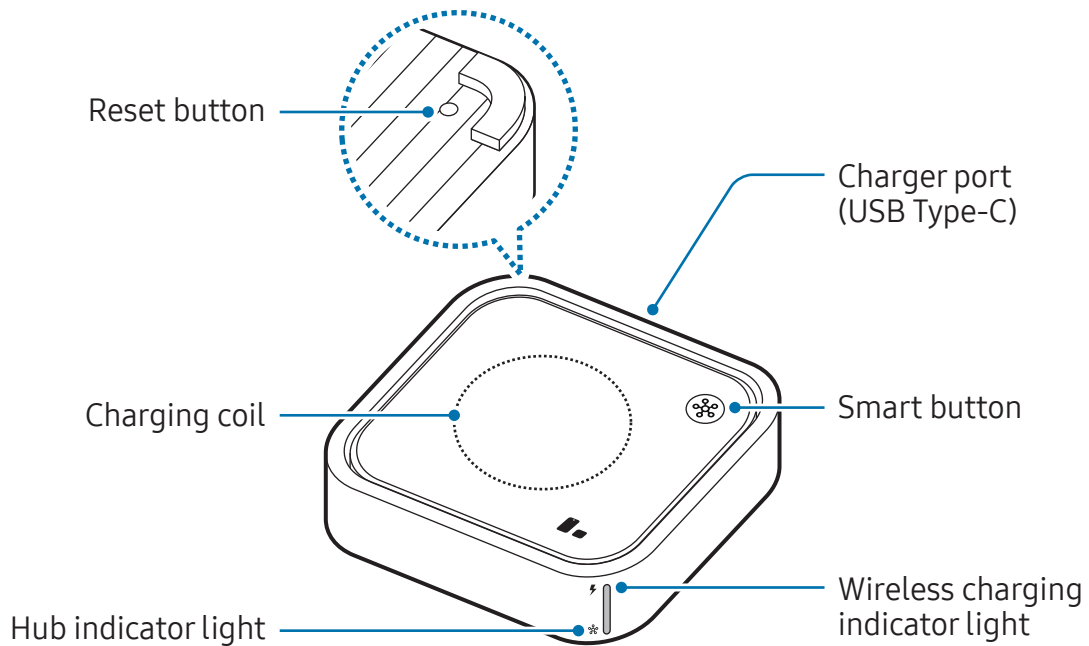

### Buttons

You can launch simple features using the SmartThings Station's buttons.

Button	Function
Smart button	<ul style="list-style-type: none"><li>• Press to verify the SmartThings Station during the initial setup.</li><li>• Press to launch the pre-set feature via the SmartThings app.</li></ul>
Reset button	<ul style="list-style-type: none"><li>• Press and hold for more than 7 seconds to reset the SmartThings Station.</li></ul>

## Indicator lights

You can view the current status of the SmartThings Station by the changes in the indicator lights.

### ► Wireless charging indicator light ⚡

Status	Function
Flashing red → green → yellow	<ul style="list-style-type: none"> <li>When connected to a power outlet</li> </ul>
Red	<ul style="list-style-type: none"> <li>Charging a device</li> </ul>
Green	<ul style="list-style-type: none"> <li>When the device is fully charged</li> </ul>
Flashing red	<ul style="list-style-type: none"> <li>Charging error</li> </ul>
Flashing yellow	<ul style="list-style-type: none"> <li>When connecting to an unauthorized wall charger</li> </ul>

### ► Hub indicator light 📶

Status	Function
Flashing blue	<ul style="list-style-type: none"> <li>When booting, during initial setup, when initializing SmartThings hub</li> </ul>
Flashing blue then turns off	<ul style="list-style-type: none"> <li>When pressing and holding the Smart button</li> </ul>
Flashing blue three times	<ul style="list-style-type: none"> <li>Connection complete</li> </ul>
Flashing red → green → blue	<ul style="list-style-type: none"> <li>Waiting to connect to SmartThings hub, smart home devices connection mode</li> </ul>
Flashing yellow for 3 minutes then turns off	<ul style="list-style-type: none"> <li>No network connection, network error</li> </ul>
Blue	<ul style="list-style-type: none"> <li>SmartThings hub connected</li> </ul>



If the indicator lights do not operate properly or are recognized incorrectly, disconnect the wall charger and connect it again.

## Turning the SmartThings Station on

- 1 Connect the USB cable and the wall charger.
- 2 Connect the USB cable to the SmartThings Station's charger port. The indicator lights flash and the SmartThings Station turns on.

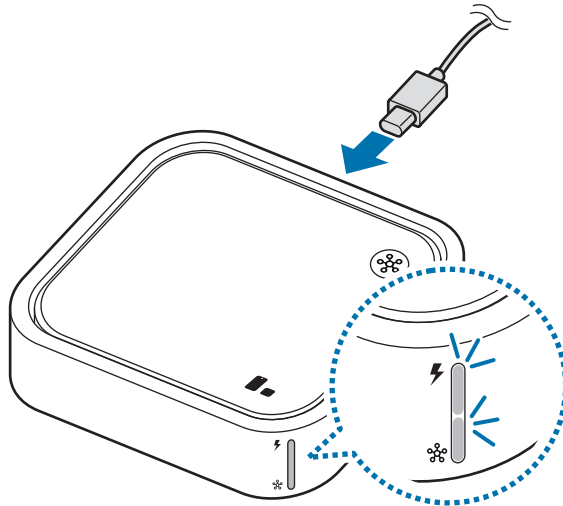

The wireless charger is not compatible with chargers that do not support Adaptive fast charging and Super fast charging features. To use the 15 W Fast charging 2.0 feature, use the Samsung approved charger (9.0 V/2.77 A) supplied with the SmartThings Station, super fast charger, or a PD (Power Delivery) charger which is 25 W and higher. If a PD charger less than 25 W or fast charger is used, the 7.5 W fast wireless charging 1.0 feature may work.

**Q I want to turn off the power.**

**A** This SmartThings Station does not have a power button. Simply unplug the wall charger from the electric socket.

# Using the SmartThings Station

## Using it as a SmartThings hub

### Starting the SmartThings Hub

#### Connecting your mobile device to Wi-Fi

You can use the SmartThings Station wherever you can connect to Wi-Fi. Before using the SmartThings Station, make sure the Wi-Fi works properly.

On your mobile device's settings screen, turn on Wi-Fi and connect to a Wi-Fi network.

-  • Connect within 1 m of the Wi-Fi router. The usage distance may vary depending on the environment.
- For secured Wi-Fi, enter the password to connect.
- You may fail to connect to Wi-Fi in the following situations:
  - When trying to connect to the Wi-Fi of a public facility, company, or dormitory which has a security policy
  - When trying to connect to a home router installed by a carrier haphazard operation
  - When trying to connect to a router on which certain ports are restricted

## Installing the SmartThings app on your mobile device

Before using the SmartThings Station, you should install the SmartThings app on your mobile device.

Depending on your mobile device, you can download the SmartThings app from the following places:

- Samsung Android mobile devices: **Galaxy Store, Play Store**
- Other Android mobile devices: **Play Store**
- iPhone: **App Store**



- You must register and sign in to your Samsung account to use the SmartThings app.
- Update to the latest version of the SmartThings app.
- Supported features may vary depending on your mobile device and its operating system.

## Initial setup

- 1 When the hub indicator light flashes red → green → blue, bring your mobile device near the SmartThings Station.
- 2 If the connection pop-up window appears on your mobile device, tap **Add now**. If the connection pop-up window does not appear, launch the **SmartThings** app, tap **Devices** → **+** → **Add device**, and then tap **Scan** under **Scan QR code** to scan the QR code (a) at the bottom of the SmartThings Station.

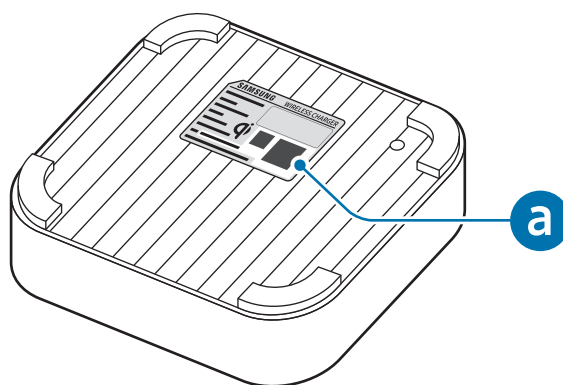

### 3 Follow the on-screen instructions to complete the connection.

When the connection is complete, your SmartThings Station card will appear. Tap on your SmartThings Station card to check it and use the various features of the SmartThings Station.



- If the initial setup is not completed or the SmartThings Station is not detected, press the Reset button for 7 seconds to reset it.
- After completing the initial setup, the Wi-Fi and the Samsung account information will be registered to your SmartThings Station. Even if you unplug the wall charger from the electric socket and reconnect it, you will be able to use the SmartThings Station without any configuration.

## Connecting devices

You can connect smart home devices, such as sensors, lights, smart plugs, and more. Control and manage various smart home devices.

### Adding smart home devices

Before you use the SmartThings Station as a SmartThings hub, you must connect the smart home devices that support SmartThings hub to the SmartThings app. The connected smart home devices will be registered to the same Samsung account as the SmartThings Station.

- 1 On your mobile device, launch the **SmartThings** app.
- 2 Tap **Devices** → **+**.



3 Scan the smart home device's QR code or select it from the devices list, and follow the on-screen instructions to connect it.



- Devices certified by Matter and Zigbee can be connected to the SmartThings Station, and the availability to connect to SmartThings may vary depending on the models.
- If the added device cannot be connected to the SmartThings Station, reset the device and connect it again.
- For details on how to enter connection mode, refer to the device's user manual.
- If the SmartThings Station has been turned off for a long time or the Wi-Fi connected to the SmartThings Station has been disconnected for a long time, previously connected smart home devices may be disconnected. Reconnect the smart home devices to the SmartThings app before using them.
- To view the connected devices, tap the SmartThings Station card and tap **Controls**. The list of connected devices will be displayed under **Hub**.

## Finding a location

You can check the location of nearby devices, such as mobile devices like smartphones and tablets.

### Finding the locations of mobile devices with the Smart button

You can check the location of your mobile device by using the Smart button on the SmartThings Station.

- 1 On your mobile device, launch the **SmartThings** app and tap **Devices**.
- 2 Tap the SmartThings Station card and tap **Controls** → **Double press to find phone or tablet**.
- 3 Tap the switch to activate it.
- 4 Select the mobile device you want to find on the device list and press the Smart button on the SmartThings Station twice.

The selected mobile device will ring for a minute.



- You must have SmartThings Find installed to use this feature.
- The mobile devices logged into your Samsung account appear on the device list. Mobile devices that are no longer in use can be deleted through the Find My Mobile website ([smarthingsfind.samsung.com](https://smarthingsfind.samsung.com)).

## Finding the locations of nearby devices

You can update the location information of nearby devices by using the SmartThings Station. For example, even if you are outside, you can check the location of Galaxy Buds that have fallen under the sofa at home.

- 1 On your mobile device, launch the **SmartThings** app and tap **Devices**.
- 2 Tap the SmartThings Station card and tap **⋮** → **Settings** → **Locate nearby devices**.  
Set the location information of the SmartThings Station.  
To check the location information of nearby devices, tap **Find** under **Related services**.

## Finding a location with SmartThings Find

You can use the SmartThings Find feature to check the location of Galaxy devices.

- 1 On your mobile device, launch the **SmartThings** app and tap **Devices**.
- 2 Tap the SmartThings Station card and tap **Controls**.
- 3 Tap **Find** under **Related services**.  
The location of the Galaxy devices registered to your Samsung account will be displayed on the map.

## Control devices with multiple people

Multiple users can check the status and control the SmartThings Station and its connected smart home devices. This feature is only available for Android mobile device users and requires the latest version of the SmartThings app. Also, it can only be launched while the other user's mobile device screen is on or the SmartThings app is running.

- 1 On your mobile device, launch the **SmartThings** app and tap **Devices**.
- 2 Tap the SmartThings Station card and tap **Controls** → **Press and hold to invite members**.
- 3 Tap the switch to activate it.
- 4 Press and hold the SmartThings Station's Smart button for more than 2 seconds.  
A pop-up window will appear on your friend's mobile device to request to join the place.

- 5 On your friend's mobile device, send request to join the place.
  - 6 On your mobile device, accept your friend's request to join your place.  
You can control the smart home devices in one place together.
-  You can also control all the devices in your place with your friends using the SmartThings Find feature. Tap **Find** under **Related services** and tap **Members' devices** → **Invite member**.

## Setting the Smart button

You can set the actions you want to launch through the SmartThings Station's Smart button.

- 1 On your mobile device, launch the **SmartThings** app and tap **Devices**.
- 2 Tap the SmartThings Station card and tap **Routines**.
- 3 Select an item under the **Button** and set the action you want.

## Adding routines

You can set a routine so that the smart home devices automatically operate according to a set time or the status of the smart home devices. Add your repeated usage patterns as routines and use your SmartThings Station more conveniently.

- 1 On your mobile device, launch the **SmartThings** app and tap **Devices**.
- 2 Tap the SmartThings Station card and tap **Routines** → **+**.
- 3 Tap **Add condition** to set the condition to run the routine.  
If the routine you want to set includes the SmartThings Station, tap the SmartThings Station name and select the condition.  
If the routine you want to set does not include the SmartThings station, tap  next to the SmartThings Station name to remove it from the list of conditions.
- 4 Tap **Add what this routine will do**. to set the action.
- 5 Tap **Save** and set the routine name.  
For routines that include SmartThings Station, they will be added to the list of routines on the SmartThings Station card.  
For routines that do not include the SmartThings Station, they will be added to the list of routines in the SmartThings app.

## Using it as a wireless charger

You can charge other devices that have a built-in wireless charging coil.

After connecting the SmartThings Station to a wall charger, place the wireless charging coil of the device in contact with the SmartThings Station's charging coil. After fully charged, remove the device from the SmartThings Station.

To check the charging status, launch the **SmartThings** app on your mobile device, tap **Devices**, and check your SmartThings Station card. Alternatively, tap the SmartThings Station card and check the charging status under **Charging status**.

### **Precautions for wireless charging**

If you do not follow the precautions below, the devices may not charge properly or may overheat, or the devices (mobile devices, Galaxy Buds, Galaxy Watch, etc.) you want to charge and any cards may be damaged.

- Do not place the mobile device on the SmartThings Station with a credit card or radio-frequency identification (RFID) card (such as a transportation card or a key card) placed between the back of the mobile device and its cover.
- Do not place foreign materials, such as metal objects, magnets, and magnetic stripe cards, between the device you want to charge and the SmartThings Station.



- The SmartThings Station is not compatible with the wall chargers that do not support Adaptive fast charging and Super fast charging features. To use the 15 W Fast charging 2.0 feature, use the Samsung approved wall charger (9.0 V/2.77 A) supplied with the SmartThings Station, super fast wall charger, or a PD (Power Delivery) wall charger which is 25 W and higher. If a PD wall charger less than 25 W or fast wall charger is used, the 7.5 W fast wireless charging 1.0 feature may work.
- To save energy, unplug the wall charger when not in use. The wall charger does not have a power switch, so you must unplug the wall charger from the electric socket when not in use to avoid wasting power. The SmartThings Station should remain close to the electric socket and easily accessible during use.
- When using a wall charger, it is recommended to use an approved wall charger that guarantees the charging performance.
- Charging efficiency or speed may vary depending on the SmartThings Station's status or ambient temperature and environment.
- The charger may be sold separately depending on your purchased product.

-  The fan may produce noise during fast wireless charging. For mobile devices, you can turn off fast wireless charging to reduce the wall charger's fan noise. Refer to the mobile device's user manual.
- The location of the wireless charging coil may vary by devices you want to charge. Adjust the devices to connect with the SmartThings Station's charging coil properly. If the location of the wireless charging coil is not properly aligned, the charging speed may be slow or charging may not be successful. Refer to the user manual of the device you want to charge.
- If your mobile device or Galaxy Buds has a thick case on it while charging, they may not charge properly. Charge after removing the case.
- The wireless charging feature may not work if the wall charger is connected to a mobile device or Galaxy Buds during wireless charging.
- If you use the SmartThings Station as a wireless wall charger in areas with weak network signals, you may lose your network connection.
- During wireless charging, the wireless wall charger may create noise.

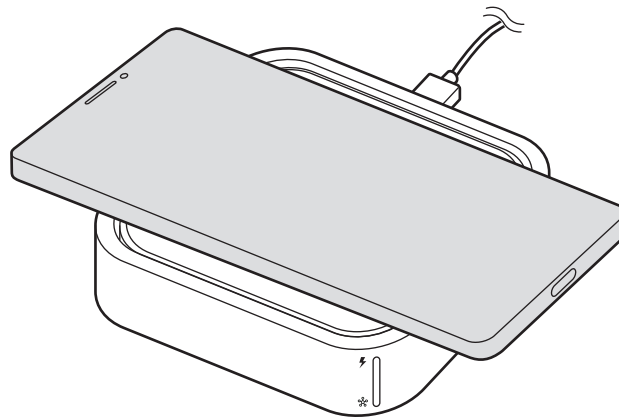

# Configuring the SmartThings Station

## Edit

You can view and change the SmartThings Station's information.

- 1 On your mobile device, launch the **SmartThings** app and tap **Devices**.
- 2 Tap the SmartThings Station card.
- 3 Tap  → **Edit**.  
Tap the item you want to change, select or enter content, and then tap **Save** to change the SmartThings Station information.

Tap **Set as favorite** to add the SmartThings Station card to **Favorites** on the SmartThings app.

Tap **Add to Home screen** to add the SmartThings Station widget on your mobile device's Home screen to quickly launch it.

## General settings

You can change various settings related to the SmartThings Station.

- 1 On your mobile device, launch the **SmartThings** app and tap **Devices**.
- 2 Tap the SmartThings Station card.
- 3 Tap  → **Settings**.

## Locate nearby devices

You can update the location information of nearby devices, using the SmartThings Station. Refer to [Finding the locations of nearby devices](#) for more information.

## Wi-Fi

You can check the information of the Wi-Fi network connected to the SmartThings Station or change to another Wi-Fi network.

## Device firmware updates

Update the software of your mobile device connected to the SmartThings Station via the firmware over-the-air (FOTA) service. You can also change the update settings.

## Zigbee secure mode

Set to automatically reconnect only high-security devices to the SmartThings Station when disconnecting the devices using the Zigbee communication method. If you tap the **Zigbee secure mode** switch to deactivate it, the low-security devices will also be automatically reconnected to the SmartThings Station.

## Hub status light

Set the hub indicator light to appear blue when using the SmartThings Station as a SmartThings hub.

You can also turn off the hub status light of the SmartThings Station by pressing the **Hub status light** switch to deactivate it.

## How to use

You can learn about how to use the SmartThings Station.

- 1 On your mobile device, launch the **SmartThings** app and tap **Devices**.
- 2 Tap the SmartThings Station card.
- 3 Tap  → **How to use**.

## SmartThings Station information

You can check the software and legal information of the SmartThings Station.

1 On your mobile device, launch the **SmartThings** app and tap **Devices**.

2 Tap the SmartThings Station card.

3 Tap  → **Information**.

If there is a newer version of the software, it will be automatically updated during the night.

**Q I want to register another Samsung account to the SmartThings Station.**

**A** On your mobile device, launch the **SmartThings** app and tap **Devices**. Tap and hold the SmartThings Station card and tap **Edit** → **Remove device** to delete the SmartThings Station card. All information that was registered at initial setup will be deleted. The SmartThings Station and connected mobile device should all be connected to the network to do this action.

**Q The Wi-Fi information has changed.**

**A** If the information changes for the Wi-Fi connected to the SmartThings Station, a Wi-Fi disconnected notification window appears on the SmartThings Station screen in the SmartThings app. Tap the notification window and follow the on-screen instructions to update the SmartThings Station's Wi-Fi information.





# Usage notices

## Precautions for using the device

Please read this manual when using the device to ensure safe and proper use.

- Descriptions are based on the device's default settings.
- This manual is based on Samsung Android mobile devices.
- Some content may differ from your device depending on the region, service provider, model specifications, or device's software.
- This product can be used in connection with a Wi-Fi router connected to the Internet. Prepare your Wi-Fi router and mobile device with internet connection.
- Software, sound sources, wallpapers, images, and other media provided with this device are licensed for limited use. Extracting and using these materials for commercial or other purposes is an infringement of copyright laws. Users are entirely responsible for illegal use of media.
- Default apps that come with the device are subject to updates and may no longer be supported without prior notice.
- If the user arbitrarily modifies, separates, or repairs the device, free repairs are not available, and repairs must be made at a Samsung Service Center or an authorized service center.
- Modifying the device's operating system or installing software from unofficial sources may result in device malfunctions and data corruption or loss. These actions are violations of your Samsung license agreement and will void your warranty.
- This product includes certain free/open source software. The license information of the open source software used in this product can be found at [opensource.samsung.com](https://opensource.samsung.com).

### Instructional icons

-  **Warning:** situations that could cause injury to yourself or others
-  **Caution:** situations that could cause damage to your device or other equipment
-  **Notice:** notes, usage tips, or additional information

## Notes on package contents and accessories

Check the product box for package contents.

- The items supplied with the SmartThings Station and any available accessories may vary depending on the region or service provider.
- The supplied items are designed only for this device and may not be compatible with other devices.
- Appearances and specifications are subject to change without prior notice.
- You can purchase additional accessories from your local Samsung retailer. Make sure they are compatible with the device before purchase.
- Use only Samsung-approved accessories. Using unapproved accessories may cause the performance problems and malfunctions that are not covered by the warranty.
- Availability of all accessories is subject to change depending entirely on manufacturing companies. For more information about available accessories, refer to the Samsung website.

# Appendix

## Troubleshooting

Before contacting a Samsung Service Center or an authorized service center, please attempt the following solutions. Some situations may not apply to your SmartThings Station.

### Your SmartThings Station does not turn on

The wall charger may not be connected correctly. Unplug the wall charger from the electric socket and connect it again.

### Your SmartThings Station freezes or encounters an error

Try the following solutions. If the problem is still not resolved, contact a Samsung Service Center or an authorized service center.

### Restarting the SmartThings Station

If your SmartThings Station freezes or lags, you may need to unplug and reconnect the wall charger.

### Forcing restart

If your SmartThings Station is frozen and unresponsive, press and hold the Reset button for more than 7 seconds to restart it. Do not disconnect the wall charger until the hub indicator light flashes red → green → blue. After initialization, complete the initial setup of the SmartThings Station and begin using it again.

### A small gap appears around the outside of the SmartThings Station

- This gap is a necessary manufacturing feature and some minor rocking or vibration of parts may occur.
- Over time, friction between parts may cause this gap to expand slightly.

## The call or the Wi-Fi connection is often disconnected

- Ensure the Wi-Fi is working properly.
- Ensure that the SmartThings Station is not blocked by other devices.
- Restart your SmartThings Station to clear any temporary software bugs.
- Ensure that your SmartThings Station's software is updated to the latest version.
- If you are still having trouble after trying these tips, contact a Samsung Service Center or an authorized service center.

## The SmartThings Station cannot connect to mobile device

You cannot connect in a Wi-Fi environment with a firewall installed. If your mobile device is connected to Wi-Fi with a firewall enabled, reconnect to Wi-Fi with a firewall disabled and try again.

## A smart home device does not work

- Ensure the device you want to run is registered in the SmartThings app.
- Ensure the device is connected to your SmartThings Station on the SmartThings Station card in the SmartThings app.
- Turn off the SmartThings app on your mobile device and try running it again.

## Managing the SmartThings Station

- Use a soft, dry cloth to remove any foreign substances from the SmartThings Station. If this does not work, remove the foreign substances using the adhesive surface of plastic tape, a plastic brush, or fabric that has been completely wrung out.
- Keep the SmartThings Station dry. Prevent liquid from coming into contact with or entering the SmartThings Station.
- When you will not be using the SmartThings Station for a long time, unplug the wall charger from the electric socket.

## FCC Part 15.19

This device complies with part 15 of the FCC Rules. Operation is subject to the following two conditions: (1) This device may not cause harmful interference, and (2) this device must accept any interference received, including interference that may cause undesired operation.

## FCC Part 15.21

Any changes or modifications (including the antennas) made to this device that are not expressly approved by the manufacturer may void the user's authority to operate the equipment.

## FCC Part 15.105

Note: This equipment has been tested and found to comply with the limits for a Class B digital device, pursuant to part 15 of the FCC Rules. These limits are designed to provide reasonable protection against harmful interference in a residential installation. This equipment generates, uses and can radiate radio frequency energy and, if not installed and used in accordance with the instructions, may cause harmful interference to radio communications. However, there is no guarantee that interference will not occur in a particular installation. If this equipment does cause harmful interference to radio or television reception, which can be determined by turning the equipment off and on, the user is encouraged to try to correct the interference by one or more of the following measures:

- Reorient or relocate the receiving antenna.
- Increase the separation between the equipment and receiver.
- Connect the equipment into an outlet on a circuit different from that to which the receiver is connected.
- Consult the dealer or an experienced radio/TV technician for help.

Modifications not expressly approved by the manufacturer could void your authority to operate the equipment under FCC rules.

## RF Exposure

This equipment complies with FCC RF Radiation exposure limits set forth for an uncontrolled environment. This device and its antenna must not be co-located or operating in conjunction with any other antenna or transmitter.

This equipment should be installed and operated with a minimum distance of 20 cm between the radiator and your body.

## Samsung Electronics America, Inc

85 Challenger Road,  
Ridgefield Park, New Jersey, 07660  
Phone: 1-800-SAMSUNG (726-7864)

## Copyright

Copyright © 2023 Samsung Electronics America, Inc.

This manual is protected under international copyright laws.

No part of this manual may be reproduced, distributed, translated, or transmitted in any form or by any means, electronic or mechanical, including photocopying, recording, or storing in any information storage and retrieval system.

## Trademarks

- SAMSUNG and the SAMSUNG logo are registered trademarks of Samsung Electronics Co., Ltd.
- Bluetooth® is a registered trademark of Bluetooth SIG, Inc. worldwide.
- Wi-Fi®, Wi-Fi Direct™, Wi-Fi CERTIFIED™, and the Wi-Fi logo are registered trademarks of the Wi-Fi Alliance.
- Zigbee and Matter are registered trademarks of the Connectivity Standards Alliance.
- Thread is a registered trademark of Thread Group.
- All other trademarks and copyrights are the property of their respective owners.



# Para comenzar

## Funciones y diseño del dispositivo

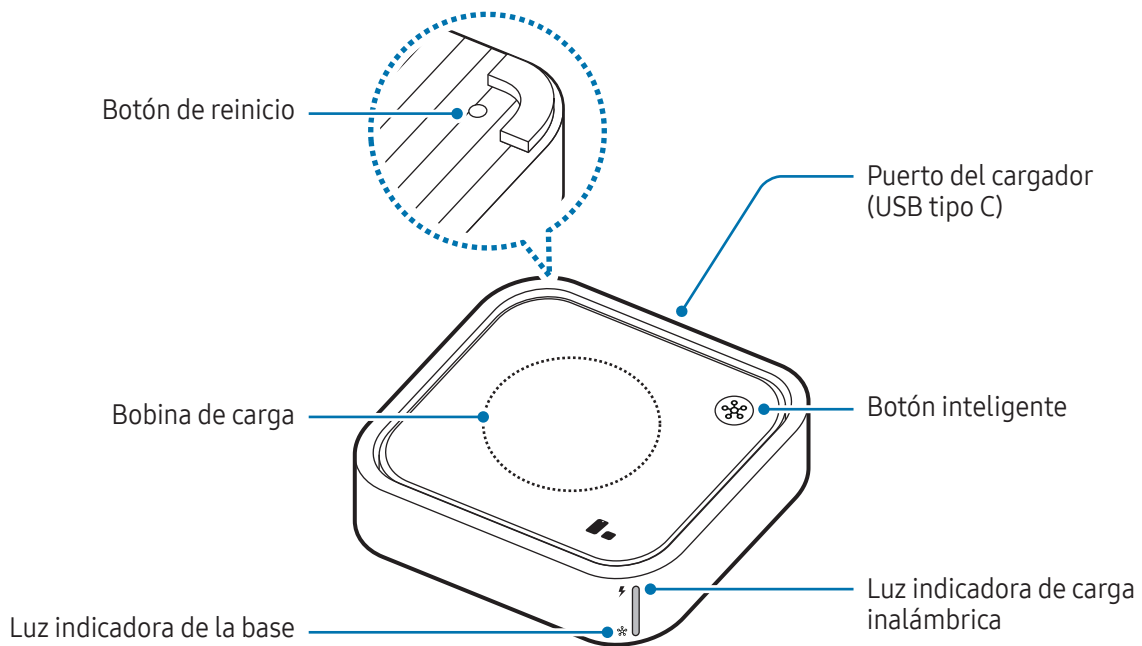

### Botones

Puede iniciar funciones simples usando los botones de la SmartThings Station.

Tecla	Función
Botón inteligente	<ul style="list-style-type: none"><li>• Presione para verificar la SmartThings Station durante la configuración inicial.</li><li>• Presione para iniciar la función preestablecida a través de la aplicación SmartThings.</li></ul>
Botón de reinicio	<ul style="list-style-type: none"><li>• Manténgala presionada durante más de 7 segundos para restablecer la SmartThings Station.</li></ul>



## Luces indicadoras

Puede ver el estado actual de la SmartThings Station por los cambios en las luces indicadoras.

### ► Luz indicadora de carga inalámbrica ⚡

Estado	Función
Intermitente rojo → verde → amarillo	<ul style="list-style-type: none"><li>Al conectar el dispositivo a una toma eléctrica</li></ul>
Rojo	<ul style="list-style-type: none"><li>Carga de un dispositivo</li></ul>
Verde	<ul style="list-style-type: none"><li>Cuando el dispositivo está completamente cargado</li></ul>
Intermitente rojo	<ul style="list-style-type: none"><li>Error de carga</li></ul>
Intermitente amarilla	<ul style="list-style-type: none"><li>Cuando se conecta a un cargador de pared no autorizado</li></ul>

### ► Luz indicadora de la base 📶

Estado	Función
Intermitente azul	<ul style="list-style-type: none"><li>Cuando arranca, durante la configuración inicial, al inicializar la base SmartThings</li></ul>
Intermitente azul, luego se apaga	<ul style="list-style-type: none"><li>Al mantener presionado el botón inteligente</li></ul>
Intermitente azul tres veces	<ul style="list-style-type: none"><li>Conexión completa</li></ul>
Intermitente rojo → verde → azul	<ul style="list-style-type: none"><li>A la espera de conectarse con la base SmartThings, modo de conexión de dispositivos inteligentes</li></ul>
Intermitente amarilla durante 3 minutos, luego se apaga	<ul style="list-style-type: none"><li>Sin conexión de red, error de red</li></ul>
Azul	<ul style="list-style-type: none"><li>Base SmartThings conectada</li></ul>



Si las luces indicadoras no funcionan correctamente o se reconocen de forma incorrecta, desconecte el cargador de pared y vuelva a conectarlo.

## Encendido de la SmartThings Station

- 1 Conecte el cable USB y el cargador de pared.
- 2 Conecte el cable USB al puerto de carga de la SmartThings Station.  
Las luces indicadoras parpadean y la SmartThings Station se enciende.

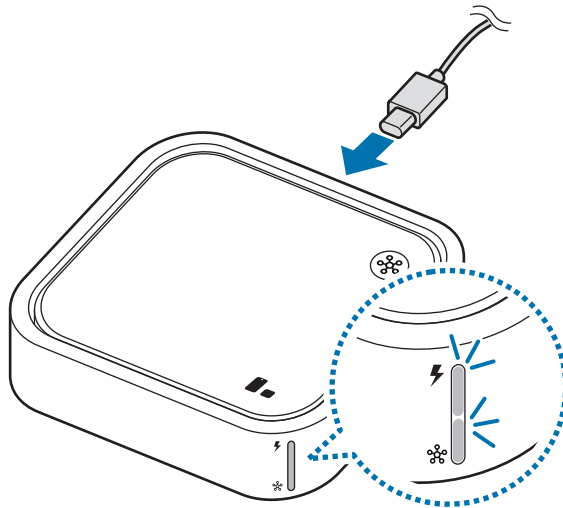

-  El cargador inalámbrico no es compatible con cargadores que no admitan las funciones de carga rápida adaptativa y carga súper rápida. Para usar la función de cargado 2.0 de 15 W, utilice el cargador aprobado de Samsung (9,0 V/2,77 A) suministrado con la SmartThings Station, cargador súper rápido, o un cargador de pared PD (Power Delivery) de 25 W o más. Si un cargador PD tiene menos de 25 W o se usa un cargador rápido, la función de cargador rápido inalámbrico 1.0 de 7,5 W puede funcionar.

**P. Quiero apagarlo.**

**R.** Esta SmartThings Station no tiene un botón encendido. Simplemente desenchufe el cargador de pared de la toma eléctrica.

# Uso de la SmartThings Station

## Uso como base SmartThings

### Iniciar la base SmartThings

#### Conectar su dispositivo móvil al Wi-Fi

Puede utilizar la SmartThings Station cada vez que pueda conectarse al Wi-Fi. Antes de usar la SmartThings Station, asegúrese de que el Wi-Fi funcione de forma apropiada.

En la pantalla de ajustes de su dispositivo móvil, active la función Wi-Fi y conéctese a una red de Wi-Fi.



- Conéctese dentro de los 1 m del router Wi-Fi. La distancia de uso puede variar según el entorno.
- Introduzca la contraseña para Wi-Fi seguro.
- Es posible que no se establezca conexión con Wi-Fi en los siguientes casos:
  - Al intentar conectarse a la red Wi-Fi de una institución, compañía o residencia pública que cuenta con política de seguridad.
  - Al intentar conectarse a un router doméstico que ha sido instalado de modo fortuito.
  - Al intentar conectarse a un router en el cual ciertos puertos están restringidos.

## Instalar la aplicación SmartThings en el dispositivo móvil

Antes de usar la SmartThings Station debe instalar la aplicación SmartThings en su dispositivo móvil.

Según el dispositivo móvil, puede descargar la aplicación SmartThings de estos sitios:

- Dispositivos móviles Samsung Android: **Galaxy Store, Play Store**
- Otros dispositivos móviles Android: **Play Store**
- iPhone: **App Store**



- Debe registrarse e iniciar sesión en Samsung account para usar la aplicación SmartThings.
- Actualice a la última versión de la aplicación SmartThings.
- Las funciones compatibles pueden variar en función del dispositivo móvil y el sistema operativo.

## Configuración inicial

- 1 Cuando la luz indicadora de la base parpadea en color rojo → verde → azul, acerque su dispositivo móvil a la SmartThings Station.
- 2 Si aparece la ventana emergente de conexión en el dispositivo móvil, pulse **Añadir**.  
Si no aparece la ventana emergente de conexión, ejecute la aplicación **SmartThings**, pulse **Dispositivos** → **+** → **Añadir dispositivo**, y luego pulse **Escanear** debajo de **Escanear QR** para escanear el código QR (**a**) en la parte inferior de la SmartThings Station.

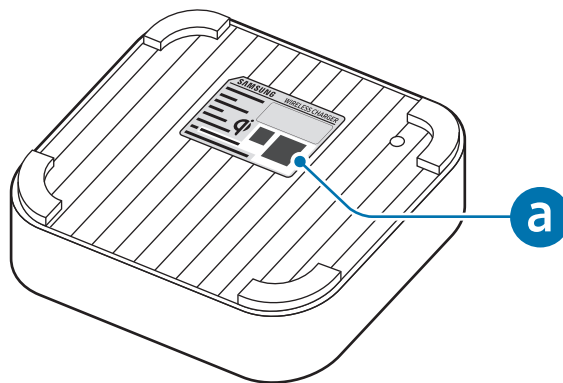

3 Siga las instrucciones que aparecen en la pantalla para completar la conexión. Cuando se complete la conexión, aparecerá la tarjeta de su SmartThings Station. Pulse en la tarjeta de la SmartThings Station para revisarla y usar las diversas funciones de la SmartThings Station.



- Si la configuración inicial no está completa o no se detecta la SmartThings Station, presione el botón de reinicio durante 7 segundos para reiniciarla.
- Tras completar la configuración inicial, la información de Wi-Fi y de Samsung account se registrarán en la SmartThings Station. Incluso si desenchufa el cargador de pared de la toma eléctrica y lo vuelve a conectar, podrá utilizar la SmartThings Station sin ninguna configuración.

## Conexión de dispositivos

Puede conectar dispositivos domésticos inteligentes, como sensores, luces, enchufes inteligentes y más. Controlar y administrar varios dispositivos domésticos inteligentes.

### Agregar dispositivos domésticos inteligentes

Antes de usar la SmartThings Station como una base SmartThings, debe conectar los dispositivos domésticos inteligentes que admiten la base SmartThings a la aplicación SmartThings. Los dispositivos domésticos inteligentes conectados se registrarán en la misma Samsung account que la SmartThings Station.

- 1 En el dispositivo móvil, abra la aplicación **SmartThings**.
- 2 Pulse **Dispositivos** → **+**.

3 Escanee el código QR del dispositivo doméstico inteligente o selecciónelo de la lista de dispositivos y siga las instrucciones en pantalla para conectarlo.



- Los dispositivos certificados por Matter y Zigbee se pueden conectar a la SmartThings Station, y la disponibilidad para conectarse a SmartThings puede variar según los modelos.
- Si el dispositivo agregado no se puede conectar a la SmartThings Station, reinicie el dispositivo y vuelva a conectarlo.
- Para obtener detalles sobre cómo ingresar al modo de conexión, consulte el manual del usuario del dispositivo.
- Si la SmartThings Station se ha apagado durante mucho tiempo o si el Wi-Fi conectado a la SmartThings Station se ha desconectado durante mucho tiempo, es posible que los dispositivos domésticos inteligentes conectados anteriormente se desconecten. Vuelva a conectar los dispositivos domésticos inteligentes a la aplicación SmartThings antes de usarlos.
- Para ver los dispositivos conectados, pulse la tarjeta de la SmartThings Station y pulse **Controles**. La lista de dispositivos conectados se mostrará en **Unidad central**.

## Encontrar una ubicación

Puede verificar la ubicación de dispositivos cercanos, ya sea dispositivos móviles como teléfonos inteligentes y tabletas.

## Encontrar las ubicaciones de los dispositivos móviles con el botón inteligente

Puede verificar la ubicación de su dispositivo móvil usando el botón inteligente en la SmartThings Station.

- 1 En el dispositivo móvil, abra la aplicación **SmartThings** y pulse **Dispositivos**.
- 2 Pulse la tarjeta de la SmartThings Station y pulse **Controles** → **Pulsar 2 veces para buscar teléfono/tableta**.
- 3 Pulse el interruptor para activarlo.
- 4 Seleccione el dispositivo móvil que desea encontrar en la lista de dispositivos y presione dos veces el botón inteligente en la SmartThings Station.

El dispositivo móvil seleccionado sonará durante un minuto.



- Debe tener SmartThings Find instalado para usar esta función.
- Los dispositivos móviles que iniciaron sesión en su Samsung account aparecen en la lista de dispositivos. Los dispositivos móviles que ya no están en uso pueden eliminarse a través del sitio web Find My Mobile ([smarthingsfind.samsung.com](https://smarthingsfind.samsung.com)).

## Encontrar las ubicaciones de dispositivos cercanos

Puede actualizar la información de ubicación de los dispositivos cercanos mediante la SmartThings Station. Por ejemplo, incluso si está afuera, puede verificar la ubicación de los Galaxy Buds que se han caído debajo del sofá en casa.

- 1 En el dispositivo móvil, abra la aplicación **SmartThings** y pulse **Dispositivos**.
- 2 Pulse la tarjeta de la SmartThings Station y pulse **⋮** → **Ajustes** → **Localizar dispositivos cercanos**. Configure la información de ubicación en la SmartThings Station.  
Para verificar la información de ubicación de los dispositivos cercanos, pulse **Find** en **Servicios relacionados**.

## Encontrar una ubicación con SmartThings Find

Puede usar la función Buscar de SmartThings para verificar la ubicación de los dispositivos Galaxy.

- 1 En el dispositivo móvil, abra la aplicación **SmartThings** y pulse **Dispositivos**.
- 2 Pulse la tarjeta de la SmartThings Station y pulse **Controles**.
- 3 Pulse **Find** en **Servicios relacionados**.  
La ubicación de los dispositivos Galaxy registrados en su Samsung account se mostrará en el mapa.

## Controlar dispositivos con diferentes personas

Varios usuarios pueden comprobar el estado y controlar la SmartThings Station y sus dispositivos domésticos inteligentes conectados. Esta función solo está disponible para usuarios de dispositivos móviles Android y requiere la última versión de la aplicación SmartThings. Además, solo se puede iniciar mientras la pantalla del dispositivo móvil del otro usuario está encendida o la aplicación SmartThings se está ejecutando.

- 1 En el dispositivo móvil, abra la aplicación **SmartThings** y pulse **Dispositivos**.
- 2 Pulse la tarjeta de la SmartThings Station y pulse **Controles** → **Mantener presionado para invitar miembros**.
- 3 Pulse el interruptor para activarlo.
- 4 Mantenga pulsada el botón inteligente de la SmartThings Station durante más de 2 segundos. Aparecerá una ventana emergente en el dispositivo móvil de su amigo para solicitar unirse al lugar.

- 5 En el dispositivo móvil de su amigo, envíe una solicitud para unirse al lugar.
- 6 En su dispositivo móvil, acepte la solicitud de su amigo para unirse a su lugar.  
Puede controlar los dispositivos domésticos inteligentes en un solo lugar juntos.



También puede controlar todos los dispositivos en su lugar con sus amigos usando la función SmartThings Find. Pulse **Find** en **Servicios relacionados** y pulse **Miembros** → **Invitar miembro**.

## Configuración del botón inteligente

Puede configurar las acciones que desea iniciar a través del botón inteligente de la SmartThings Station.

- 1 En el dispositivo móvil, abra la aplicación **SmartThings** y pulse **Dispositivos**.
- 2 Pulse la tarjeta de la SmartThings Station y pulse **Rutinas**.
- 3 Seleccione un ítem en **Botón** y configure la acción que desea.

## Agregar rutinas

Puede establecer una rutina para que los dispositivos domésticos inteligentes funcionen automáticamente de acuerdo con un tiempo establecido o el estado de los dispositivos domésticos inteligentes. Agregue sus patrones de uso repetidos como rutinas y use la SmartThings Station de manera más conveniente.

- 1 En el dispositivo móvil, abra la aplicación **SmartThings** y pulse **Dispositivos**.
- 2 Pulse la tarjeta de la SmartThings Station y pulse **Rutinas** → **+**.
- 3 Pulse **Añadir condición** para establecer la condición para correr la rutina.  
Si la rutina que desea establecer incluye la SmartThings Station, pulse el nombre de la SmartThings Station y seleccione la condición.  
Si la rutina que desea establecer no incluye la SmartThings Station, pulse  al lado del nombre de la SmartThings Station para quitarlo de la lista de condiciones.
- 4 Pulse **Añada qué hará esta rutina.** para establecer la acción.
- 5 Pulse **Guardar** y establezca el nombre de la rutina.  
Para las rutinas que incluyen la SmartThings Station, se agregarán a la lista de rutinas en la tarjeta de la SmartThings Station.  
Para las rutinas que no incluyen la SmartThings Station, se agregarán a la lista de rutinas en la aplicación SmartThings.



## Uso como cargador inalámbrico

Puede cargar otros dispositivos que tengan una bobina de carga inalámbrica incorporada.

Después de conectar la SmartThings Station a un cargador de pared, coloque la bobina de carga inalámbrica del dispositivo en contacto con la bobina de carga de la SmartThings Station. Cuando se complete la carga, retire el dispositivo de la SmartThings Station.

Para verificar el estado de carga, abra la aplicación **SmartThings** en su dispositivo móvil, pulse **Dispositivos**, y verifique su tarjeta de la SmartThings Station. De manera alternativa, pulse la tarjeta de la SmartThings Station y verifique el estado de carga en **Estado de la carga**.



### Precauciones para la carga inalámbrica

Si no sigue las precauciones a continuación, es posible que los dispositivos no se carguen correctamente o se sobrecalienten, o que los dispositivos (dispositivos móviles, Galaxy Buds, Galaxy Watch, etc.) que desea cargar y las tarjetas se dañen.

- No coloque el dispositivo móvil sobre la SmartThings Station si hay una tarjeta de crédito o una tarjeta de identificación de radiofrecuencia (RFID) (como una tarjeta de transporte o tarjeta de ingreso) entre la parte posterior del dispositivo móvil y la cubierta del dispositivo móvil.
- No coloque materiales extraños, como objetos metálicos, imanes ni tarjetas con banda magnética, entre el dispositivo que desea cargar y la SmartThings Station.



- La SmartThings Station no es compatible con cargadores de pared que no admitan las funciones de carga rápida adaptativa y carga súper rápida. Para usar la función carga rápida 2.0 de 15 W, use el cargador de pared aprobado de Samsung (9,0 V/2,77 A) suministrado con la SmartThings Station, cargador de pared súper rápido, o un cargador de pared PD (Power Delivery) de 25 W o más. Si se usa un cargador de pared PD de menos de 25 W o un cargador de pared rápido, la función de cargado rápido inalámbrico 1.0 de 7,5 W puede funcionar.
- Para ahorrar energía, desconecte el cargador de pared cuando no esté utilizándolo. El cargador de pared no dispone de interruptor de encendido/apagado, por lo que deberá desconectarlo de la toma eléctrica cuando no esté en uso para evitar el desperdicio de energía. La SmartThings Station deberá permanecer cerca de la toma eléctrica y deberá estar fácilmente accesible durante el uso.
- Cuando usa un cargador de pared, se recomienda usar siempre un cargador de pared aprobado que garantice el rendimiento de la carga.
- La eficiencia o la velocidad de carga pueden variar según el estado de la SmartThings Station o la temperatura ambiente y el entorno.
- El cargador se puede vender por separado según el producto que haya comprado.



- El ventilador puede hacer ruido durante la carga inalámbrica rápida. Para dispositivos móviles, puede desactivar la carga inalámbrica rápida para reducir el ruido del ventilador del cargador de pared. Consulte el manual del usuario del dispositivo móvil.
- Es posible que la ubicación de la bobina de carga inalámbrica varíe según el dispositivo que desea cargar. Ajuste los dispositivos para que se conecten correctamente con la bobina de carga de la SmartThings Station. Si la ubicación de la bobina de carga inalámbrica no está alineada correctamente, la velocidad de carga puede ser lenta o la carga puede no tener éxito. Consulte el manual de usuario del dispositivo que desea cargar.
- Si su dispositivo móvil o Galaxy Buds tiene una funda gruesa mientras se carga, es posible que no se cargue correctamente. Cárguelo una vez que quitó la funda.
- Es posible que la función de carga inalámbrica no funcione si el cargador de pared está conectado a un dispositivo móvil o Galaxy Buds durante la carga inalámbrica.
- Si usa la SmartThings Station como un cargador de pared inalámbrico en áreas con señales de red débiles, puede perder su conexión de red.
- Durante la carga inalámbrica, el cargador de pared inalámbrico puede generar ruido.

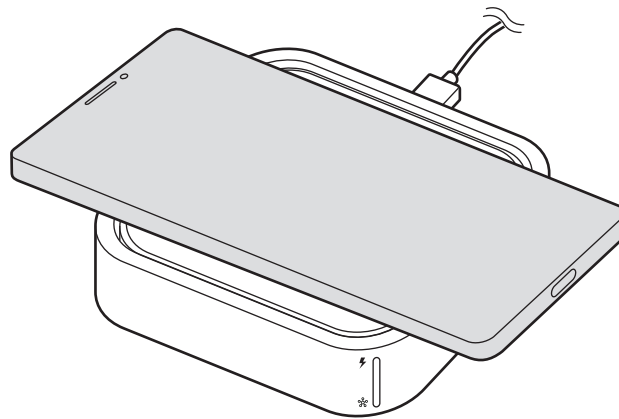

# Configuración de la SmartThings Station

## Editar

Puede ver y cambiar la información de la SmartThings Station.

- 1 En el dispositivo móvil, abra la aplicación **SmartThings** y pulse **Dispositivos**.
- 2 Pulse la tarjeta de la SmartThings Station.
- 3 Pulse  → **Editar**.  
Pulse el elemento que desea cambiar, seleccione o ingrese el contenido y luego pulse **Guardar** para cambiar la información de la SmartThings Station.

Pulse **Definir como favorito** para agregar la tarjeta de la SmartThings Station a **Favoritos** en la aplicación de SmartThings.

Pulse **Añadir a pantalla de inicio** para agregar el widget de la SmartThings Station en la pantalla de inicio de su dispositivo móvil para iniciarlo rápidamente.

## Ajustes generales

Puede cambiar diferentes configuraciones relacionadas con la SmartThings Station.

- 1 En el dispositivo móvil, abra la aplicación **SmartThings** y pulse **Dispositivos**.
- 2 Pulse la tarjeta de la SmartThings Station.
- 3 Pulse  → **Ajustes**.

## Localizar dispositivos cercanos

Puede actualizar la información de ubicación de los dispositivos cercanos mediante la SmartThings Station. Consulte [Encontrar las ubicaciones de dispositivos cercanos](#) para obtener más información.

## Wi-Fi

Puede consultar la información de la red Wi-Fi conectada a la SmartThings Station o cambiar a otra red Wi-Fi.

## Actualización de firmware

Actualice el software de su dispositivo móvil conectado a la SmartThings Station a través del servicio de firmware por aire (FOTA). También puede modificar las configuraciones de las actualizaciones.

## Modo Zigbee seguro

Configure para volver a conectar automáticamente solo los dispositivos de alta seguridad a la SmartThings Station al desconectar los dispositivos mediante el método de comunicación Zigbee. Si pulsa el interruptor de **Modo Zigbee seguro** para desactivarlo, los dispositivos de baja seguridad también se volverán a conectar de forma automática a la SmartThings Station.

## Luz de estado de unidad central

Configure la luz indicadora de la base para que aparezca en azul cuando utilice la SmartThings Station como una base SmartThings.

También puede apagar la luz indicadora de estado de la base de la SmartThings Station al presionar el interruptor de la **Luz de estado de unidad central** para desactivarla.

## Guía de uso

Puede obtener información sobre cómo usar la SmartThings Station.

- 1 En el dispositivo móvil, abra la aplicación **SmartThings** y pulse **Dispositivos**.
- 2 Pulse la tarjeta de la SmartThings Station.
- 3 Pulse  → **Guía de uso**.

## Información sobre la SmartThings Station

Puede consultar el software y la información legal sobre la SmartThings Station.

- 1 En el dispositivo móvil, abra la aplicación **SmartThings** y pulse **Dispositivos**.
- 2 Pulse la tarjeta de la SmartThings Station.
- 3 Pulse  → **Información**.

Si hay una versión más nueva del software, se actualizará automáticamente durante la noche.

**P. Deseo registrar otra Samsung account en la SmartThings Station.**

**R.** En el dispositivo móvil, abra la aplicación **SmartThings** y pulse **Dispositivos**. Mantenga presionada la tarjeta de la SmartThings Station y pulse **Editar** → **Eliminar dispositivo** para borrar la tarjeta de la SmartThings Station. Se eliminará toda la información que se registró en la configuración inicial. La SmartThings Station y el dispositivo móvil conectado deben estar conectados a la red para realizar esta acción.

**P. La información de la red Wi-Fi se ha modificado.**

**R.** Si la información cambia para el Wi-Fi conectado a la SmartThings Station, aparece una ventana de notificación de Wi-Fi desconectado en la pantalla de la SmartThings Station en la aplicación SmartThings. Pulse la ventana de notificación y siga las instrucciones que se muestran en pantalla para actualizar la información de Wi-Fi de la SmartThings Station.

# Avisos sobre el uso

## Precauciones en el uso del dispositivo

Lea este manual antes de utilizar el dispositivo a fin de garantizar el uso correcto y seguro.

- Las descripciones se basan en la configuración predeterminada del dispositivo.
- Este manual está basado en los dispositivos móviles de Samsung Android.
- Algunos contenidos del dispositivo pueden variar en función de la región, el proveedor de servicios, las especificaciones del modelo o el software del dispositivo.
- Este producto se puede utilizar junto con un router Wi-Fi conectado a Internet. Prepare su router Wi-Fi y su dispositivo móvil con conexión a Internet.
- El software, las fuentes de sonido, los fondos de pantalla, las imágenes y demás medios proporcionados con este dispositivo tienen licencia para uso limitado. Extraer y utilizar estos materiales para fines comerciales o de otra índole constituye una violación de las leyes de derechos de autor. Se responsabilizará plenamente al usuario por el uso ilegal de los medios.
- Las aplicaciones predeterminadas provistas con el dispositivo están sujetas a actualizaciones y es posible que ocurran incompatibilidades sin previo aviso.
- Si el usuario modifica, separa o repara arbitrariamente el dispositivo, las reparaciones gratuitas no están disponibles y las reparaciones deben realizarse en un Centro de servicio de Samsung o en un centro de servicio autorizado.
- Modificar el sistema operativo del dispositivo o instalar software de fuentes no oficiales puede provocar fallos de funcionamiento y corrupción o pérdida de datos. Estas acciones constituyen violaciones del acuerdo de licencia de Samsung y anularán la garantía.
- Este producto incluye ciertos programas de software libre o de origen abierto. La información de licencia del software de código abierto que se utiliza en este producto se encuentra en [opensource.samsung.com](https://opensource.samsung.com).

### Iconos instructivos



**Advertencia:** Situaciones que pueden provocarles lesiones a usted o a otras personas



**Precaución:** Situaciones que pueden provocarles daños al dispositivo o a otros equipos



**Aviso:** Notas, sugerencias de uso o información adicional

## Notas sobre el contenido del paquete y los accesorios

Verifique la caja del producto para ver el contenido del paquete.

- Los elementos que vienen con la SmartThings Station y los accesorios disponibles pueden variar según la región o el proveedor de servicios.
- Los elementos suministrados están diseñados exclusivamente para este dispositivo y podrían no ser compatibles con otros dispositivos.
- El aspecto y las especificaciones están sujetos a cambio sin previo aviso.
- Podrá comprar accesorios adicionales en su distribuidor local de Samsung. Asegúrese de que sean compatibles con el dispositivo antes de comprarlos.
- Utilice solo accesorios aprobados por Samsung. El uso de accesorios no aprobados podría provocar problemas de rendimiento y errores de funcionamiento que no se encuentran cubiertos por la garantía.
- La disponibilidad de todos los accesorios se encuentra sujeta a cambio y depende completamente de las empresas fabricantes. Para obtener más información sobre los accesorios disponibles, consulte el sitio web de Samsung.

# Apéndice

## Solución de problemas

Antes de comunicarse con un Centro de Servicios de Samsung o un centro de servicio autorizado, intente las siguientes soluciones. Algunas situaciones podrían no aplicarse a su SmartThings Station.

### Su SmartThings Station no enciende

Es posible que el cargador de pared no esté conectado correctamente. Desconecte el cargador de pared de la toma eléctrica y vuelva a conectarlo.

### Su SmartThings Station se bloquea o encuentra un error

Intente con las siguientes soluciones. Si el problema no se resuelve, comuníquese con un Centro de Servicios de Samsung o con un centro de servicio autorizado.

### Reiniciar la SmartThings Station

Si la SmartThings Station se bloquea o pierde velocidad, es posible que deba desenchufar y volver a conectar el cargador de pared.

### Forzar el reinicio

Si la SmartThings Station se bloquea y no responde, mantenga presionada el botón de reinicio durante más de 7 segundos para reiniciarla. No desconecte el cargador de pared hasta que la luz indicadora de la base parpadee en rojo → verde → azul. Después de la inicialización, complete la configuración inicial de la SmartThings Station y comience a usarla nuevamente.

### Aparece un pequeño espacio alrededor de la parte exterior de la SmartThings Station

- Este espacio es una característica de fabricación necesaria, y puede provocar que ciertas partes se muevan o vibren.
- Con el tiempo, la fricción entre las partes podría provocar que este espacio se ensanche levemente.



## La llamada o la conexión Wi-Fi se desconecta con frecuencia

- Asegúrese de que la conexión Wi-Fi funcione correctamente.
- Asegúrese de que la SmartThings Station no esté bloqueada por otros dispositivos.
- Reinicie la SmartThings Station para eliminar errores de software temporarios.
- Asegúrese de que el software de la SmartThings Station esté actualizado a la versión más reciente.
- Si aún tiene problemas después de intentar estas soluciones, comuníquese con un Centro de Servicios de Samsung o con un centro de servicio autorizado.

## La SmartThings Station no se puede conectar a un dispositivo móvil

No es posible conectarse en un entorno Wi-Fi que tiene instalado un cortafuegos. Si su dispositivo móvil está conectado al Wi-Fi con un cortafuegos activado, vuelva a conectarse al Wi-Fi con el cortafuegos desactivado e intente nuevamente.

## Un dispositivo doméstico inteligente no funciona

- Asegúrese de que el dispositivo que desea ejecutar esté registrado en la aplicación SmartThings.
- Asegúrese de que el dispositivo esté conectado a la SmartThings Station en la tarjeta de la SmartThings Station en la aplicación de SmartThings.
- Apague la aplicación SmartThings en su dispositivo móvil e intente ejecutarla de nuevo.

## Manejo de la SmartThings Station

- Utilice un paño seco y suave para quitar las sustancias extrañas de la SmartThings Station. Si esto no funciona, quite las sustancias extrañas usando la superficie adhesiva de una cinta de plástico, un cepillo de plástico o tela que esté completamente escurrida.
- Mantenga seca la SmartThings Station. Evite que los líquidos estén en contacto o entren a la SmartThings Station.
- Cuando no vaya a usar la SmartThings Station durante un largo tiempo, desenchufe el cargador de pared de la toma eléctrica.

## Sección 15.19 de la FCC

Este dispositivo cumple con la sección 15 de las normas de la Comisión Federal de Comunicaciones (FCC). La operación se encuentra sujeta a las siguientes dos condiciones: (1) el dispositivo no puede provocar interferencias dañinas, y (2) este dispositivo deberá aceptar cualquier tipo de interferencia que reciba, inclusive interferencia que pueda provocar un funcionamiento no deseado.

## Sección 15.21 de la FCC

Cualquier cambio o modificación (incluyendo las antenas) que se realice a este dispositivo y que no se encuentre expresamente autorizada por el fabricante podría anular la autoridad del usuario para operar el equipo.

## Sección 15.105 de la FCC

Nota: Este equipo ha sido sometido a pruebas y se ha determinado que cumple con los límites para un dispositivo digital de clase B, conforme a la parte 15 de las normas de la FCC. Estos límites han sido diseñados para proporcionar protección razonable contra la interferencia perjudicial en una instalación residencial. Este equipo genera, utiliza y puede irradiar energía de frecuencia de radio y, de no instalarse y utilizarse conforme a estas instrucciones, puede causar interferencia perjudicial en las comunicaciones de radio. No obstante, no se garantiza que no se produzcan interferencias en una instalación en particular. Si este equipo causa interferencia perjudicial a la recepción de radio o televisión, lo cual puede determinarse apagando y encendiendo el equipo, se recomienda al usuario que trate de corregir la interferencia con una o más de las siguientes medidas:

- Vuelva a orientar o ubicar la antena receptora.
- Aumente la distancia entre el equipo y el receptor.
- Conecte el equipo a un tomacorriente de un circuito que no sea el mismo al que está conectado el receptor.
- Consulte al distribuidor o a un técnico cualificado de radio y televisión para solicitar ayuda.

Las modificaciones que no estén expresamente aprobadas por el fabricante podrían anular la autoridad del usuario para utilizar el equipo conforme a las normas de la FCC.

## Declaración de exposición a radiofrecuencia de la FCC

Este equipo cumple con los límites de exposición a radiación por radiofrecuencia de la Comisión Federal de Comunicaciones (FCC) estipulados para un ambiente no controlado. Este dispositivo y su antena no deben colocarse ni funcionar en combinación con algún otro transmisor o antena.

Este equipo deberá instalarse y utilizarse con una distancia mínima de 20 cm entre el radiador y el cuerpo.

## Samsung Electronics America, Inc

85 Challenger Road,  
Ridgefield Park, New Jersey, 07660  
Teléfono: 1-800-SAMSUNG (726-7864)

## Derechos de autor

© 2023 Samsung Electronics America, Inc.

Este manual está protegido por las leyes internacionales de derechos de autor.

No está permitido reproducir, distribuir, traducir o transmitir ninguna parte de este manual de ninguna forma o por ningún medio, ya sea electrónico o mecánico, incluyendo fotocopiado, grabación o almacenamiento en cualquier sistema de almacenamiento y recuperación de información.

## Marcas comerciales

- SAMSUNG y el logotipo de SAMSUNG son marcas comerciales registradas de Samsung Electronics Co., Ltd.
- Bluetooth® es una marca comercial registrada de Bluetooth SIG, Inc. en todo el mundo.
- Wi-Fi®, Wi-Fi Direct™, Wi-Fi CERTIFIED™, y el logotipo de Wi-Fi son marcas comerciales registradas de Wi-Fi Alliance.
- Zigbee y Matter son marcas registradas de Connectivity Standards Alliance.
- Thread es una marca registrada de Thread Group.
- El resto de las marcas comerciales y derechos de autor son propiedad de sus respectivos dueños.



# 시작하기

## 각 부분의 이름과 역할

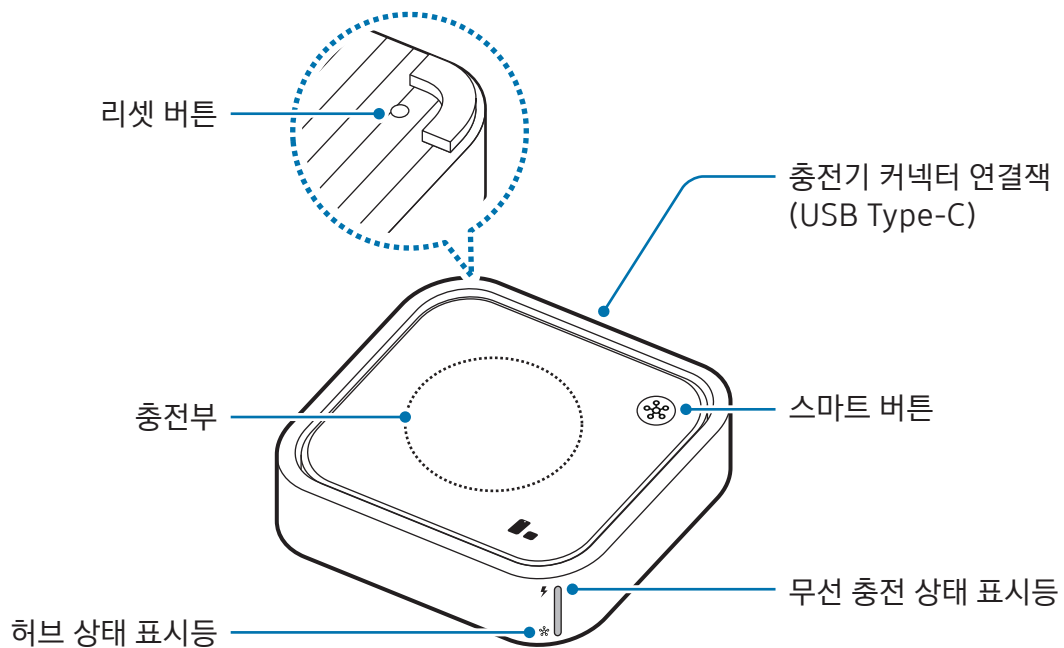

## 버튼

제품의 버튼을 사용해 간단한 기능을 실행할 수 있습니다.

버튼	기능
스마트 버튼	<ul style="list-style-type: none"><li>• 제품 초기 설정 시 짧게 눌러 제품을 인증합니다.</li><li>• SmartThings 앱을 통해 미리 설정해 놓은 기능을 실행합니다.</li></ul>
리셋 버튼	<ul style="list-style-type: none"><li>• 7초 이상 길게 눌러 제품을 초기화합니다.</li></ul>

## 상태 표시등

상태 표시등의 변화를 통해 제품의 현재 상태를 확인할 수 있습니다.

### ▶ 무선 충전 상태 표시등 ⚡

상태	기능
빨간색 → 초록색 → 노란색 깜박임	<ul style="list-style-type: none"> <li>전원 연결</li> </ul>
빨간색	<ul style="list-style-type: none"> <li>기기 충전 중</li> </ul>
초록색	<ul style="list-style-type: none"> <li>기기 충전 완료</li> </ul>
빨간색 깜박임	<ul style="list-style-type: none"> <li>충전 오류</li> </ul>
노란색 깜박임	<ul style="list-style-type: none"> <li>승인되지 않은 충전기 연결</li> </ul>

### ▶ 허브 상태 표시등 🌐

상태	기능
파란색 깜박임	<ul style="list-style-type: none"> <li>제품 부팅 중, 제품 초기 설정 중, SmartThings 허브 초기화</li> </ul>
파란색 켜졌다 꺼짐	<ul style="list-style-type: none"> <li>스마트 버튼 길게 누름</li> </ul>
파란색 세 번 깜박임	<ul style="list-style-type: none"> <li>연결 완료</li> </ul>
빨간색 → 초록색 → 파란색 깜박임	<ul style="list-style-type: none"> <li>SmartThings 허브 연결 대기 중, 스마트홈 기기 연결 모드</li> </ul>
노란색 3분간 깜박인 후 꺼짐	<ul style="list-style-type: none"> <li>네트워크 미연결, 네트워크 오류</li> </ul>
파란색	<ul style="list-style-type: none"> <li>SmartThings 허브 연결되어있는 상태</li> </ul>



상태 표시등이 정상적으로 동작하지 않거나 잘못 인식된 경우 충전기를 분리한 후 다시 연결하세요.

## 전원 켜기

- 1 USB 케이블과 충전기를 연결하세요.
- 2 USB 케이블을 제품의 충전기 커넥터 연결잭에 꽂으세요.  
상태 표시등이 깜박이며 제품이 켜집니다.

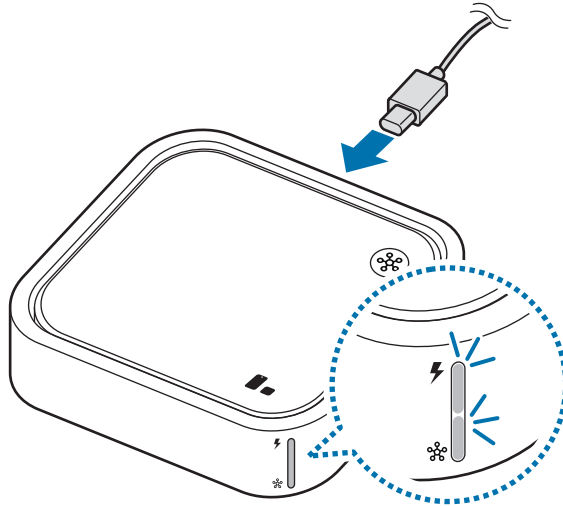

-  고속 충전(Adaptive fast charging) 및 초고속 충전(Super fast charging) 기능을 지원하지 않는 충전기와는 호환되지 않습니다. 15 W 고속 무선 충전 2.0 기능을 이용하려면 제공된 삼성 정품 충전기(9.0 V/2.77 A), 초고속 충전기 또는 25 W 이상의 PD(Power Delivery) 충전기를 사용하세요. 25 W 미만의 PD 충전기나 고속 충전기를 사용할 경우 7.5 W 고속 무선 충전 1.0 기능으로 작동합니다.

**Q** 전원을 끄고 싶어요.

**A** 이 제품은 전원 버튼이 없습니다. 충전기를 콘센트에서 분리하세요.

# 제품 사용하기

## SmartThings 허브로 사용하기

### SmartThings 허브 시작하기

#### 모바일 기기를 Wi-Fi에 연결하기

Wi-Fi를 연결할 수 있는 곳에서 제품을 사용할 수 있습니다. 제품을 사용하기 전에 Wi-Fi가 정상적으로 동작하는지 확인하세요.

모바일 기기 설정 화면에서 Wi-Fi 기능을 켜 후 Wi-Fi에 연결하세요.



- Wi-Fi 공유기와 1 m 이내에서 연결하세요. 사용 거리는 주변 환경에 따라 달라질 수 있습니다.
- 보안 Wi-Fi일 경우 비밀번호를 입력한 후 연결하세요.
- 다음과 같은 경우 Wi-Fi 연결이 되지 않을 수 있습니다.
  - 보안 정책이 적용된 회사, 기숙사, 공공시설 등에서 Wi-Fi 연결을 시도한 경우
  - 이동통신 사업장에서 설치한 가정용 공유기를 임의로 조작하여 연결한 경우
  - 공유기의 특정 포트 사용이 제한된 경우

#### 모바일 기기에 SmartThings 앱 설치하기

제품 사용 전 모바일 기기에 SmartThings 앱을 설치해야 합니다.

모바일 기기의 종류에 따라 다음 경로에서 SmartThings 앱을 내려받을 수 있습니다.

- 삼성전자의 안드로이드 모바일 기기: **Galaxy Store, Play 스토어**
- 그 외의 안드로이드 모바일 기기: **Play 스토어**
- iPhone: **App Store**



- SmartThings 앱을 사용하려면 삼성 계정 등록 및 로그인이 필요합니다.
- SmartThings 앱을 최신 버전으로 업데이트하세요.
- 모바일 기기 및 운영 체제에 따라 세부 기능이 다를 수 있습니다.



## 제품 초기 설정하기

- 1 허브 상태 표시등이 빨간색 → 초록색 → 파란색으로 깜박이는 경우 모바일 기기를 제품 근처에 가져가세요.
- 2 모바일 기기에 연결 팝업 창이 나타나면 **지금 추가**를 누르세요.  
팝업 창이 나타나지 않을 경우 **SmartThings** 앱을 실행해 기기 → **+** → 기기 추가를 누른 후 QR 코드 스캔 아래의 **스캔**을 선택해 제품 하단에 표기된 QR 코드(**a**)를 스캔하세요.

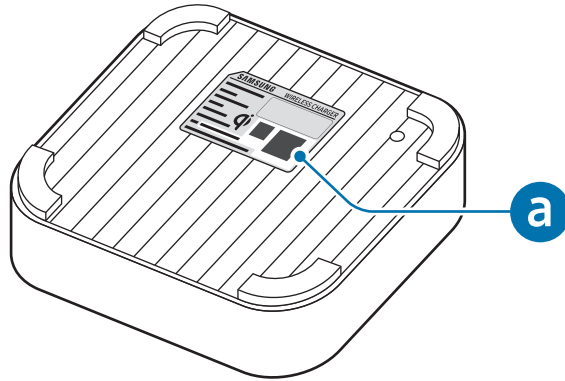

- 3 화면의 안내에 따라 연결을 완료하세요.  
연결이 완료되면 제품 카드가 나타납니다. 제품 카드를 눌러 제품의 다양한 기능을 확인하고 사용하세요.
- 제품 초기 설정이 완료되지 않고 재검색을 해도 제품이 나타나지 않을 경우에는 리셋 버튼을 7초 이상 길게 눌러 제품을 초기화하세요.
  - 초기 설정을 완료한 제품에는 Wi-Fi 및 삼성 계정 정보가 등록되어 충전기를 콘센트에서 분리했다가 다시 연결해도 별도의 설정 없이 사용할 수 있습니다.

## 기기 연결하기

제품과 동일한 삼성 계정에 등록된 센서, 조명, 스마트 플러그 등과 같은 다양한 스마트홈 기기와 연결할 수 있습니다. 다양한 스마트홈 기기를 제어하고 관리해 보세요.

## 스마트홈 기기 추가하기

제품을 SmartThings 허브로 사용하려면 먼저 SmartThings 허브를 지원하는 스마트홈 기기를 SmartThings 앱에 연결해야 합니다. 연결한 기기는 제품과 동일한 삼성 계정에 등록됩니다.

- 1 모바일 기기에서 **SmartThings** 앱을 실행하세요.
- 2 기기 → **+** 선택하세요.

3 기기의 QR 코드를 스캔하거나 기기 목록에서 기기를 선택해 화면의 안내에 따라 스마트홈 기기를 연결하세요.



- Matter 또는 Zigbee 인증 기기를 연결해서 사용할 수 있으며, 기기에 따라 SmartThings 지원 여부가 다를 수 있습니다.
- 추가한 기기가 제품과 연결되지 않을 경우 해당 기기를 초기화한 후 재연결하세요.
- 연결 모드 진입 방법에 대한 자세한 내용은 해당 기기의 사용 설명서를 참고하세요.
- 제품의 전원이 장시간 꺼져있거나 제품에 연결된 Wi-Fi가 장시간 끊어져 있을 경우 기존에 연결했던 스마트홈 기기와의 연결이 끊어질 수 있습니다. SmartThings 앱에 재연결한 후 사용하세요.
- 연결된 기기를 확인하려면 제품 카드를 누른 후 **제어**를 선택하세요. **허브** 아래에 연결된 기기 리스트가 나타납니다.

## 위치 찾기

스마트폰이나 태블릿과 같은 모바일 기기를 비롯해 주변에 있는 기기의 위치를 찾을 수 있습니다.

### 스마트 버튼으로 모바일 기기 찾기

제품의 스마트 버튼을 사용해 모바일 기기의 위치를 확인할 수 있습니다.

- 1 모바일 기기에서 **SmartThings** 앱을 실행한 후 기기를 선택하세요.
- 2 제품 카드를 누른 후 **제어** → **두 번 눌러 휴대전화/태블릿 찾기**를 선택하세요.
- 3 스위치를 눌러 기능을 켜세요.
- 4 기기 목록에서 찾고 싶은 모바일 기기를 선택한 후 제품의 스마트 버튼을 두 번 누르세요.  
선택한 모바일 기기에서 1분 동안 벨소리가 울립니다.



- 이 기능을 사용하려면 SmartThings Find가 설치되어 있어야 합니다.
- 삼성 계정에 로그인 되어 있는 모바일 기기가 목록에 나타납니다. 더 이상 사용하지 않는 모바일 기기의 경우 내 디바이스 찾기 사이트([smarthingsfind.samsung.com](https://smarthingsfind.samsung.com))에서 삭제할 수 있습니다.

### 주변 기기의 위치 찾기

제품을 이용해 주변 기기의 위치 정보를 업데이트할 수 있습니다. 예를 들어, 밖에 나가 있어도 집안의 소파 밑에 떨어진 갤럭시 버즈의 위치를 확인할 수 있습니다.

- 1 모바일 기기에서 **SmartThings** 앱을 실행한 후 기기를 선택하세요.
- 2 제품 카드를 누른 후 **⋮** → **설정** → **주변 기기의 위치 찾기**를 선택하세요.  
제품의 위치 정보를 설정한 후 **저장**을 누르세요.  
주변 기기의 위치 정보를 확인하려면 **관련 서비스** 아래의 **Find**를 선택하세요.

## SmartThings Find로 위치 찾기

SmartThings Find 기능을 사용해 갤럭시 기기의 위치를 확인할 수 있습니다.

- 1 모바일 기기에서 **SmartThings** 앱을 실행한 후 기기를 선택하세요.
- 2 제품 카드를 누른 후 **제어**를 선택하세요.
- 3 **관련 서비스** 아래의 **Find**를 선택하세요.  
내 삼성 계정에 등록된 갤럭시 기기의 위치가 지도에 나타납니다.

## 여러 사람과 함께 기기 제어하기

여러 사용자가 제품 및 제품과 연결된 스마트홈 기기의 상태를 함께 확인하고 제어할 수 있습니다. 이 기능은 안드로이드 모바일 기기 사용자하고만 실행 가능하며, SmartThings 앱이 최신 버전이어야 합니다. 또한 다른 사용자의 모바일 기기 화면이 켜져 있거나 SmartThings 앱을 실행 중인 상태에서만 실행할 수 있습니다.

- 1 모바일 기기에서 **SmartThings** 앱을 실행한 후 기기를 선택하세요.
- 2 제품 카드를 누른 후 **제어** → **길게 눌러 멤버 초대하기**를 선택하세요.
- 3 스위치를 눌러 기능을 켜세요.
- 4 제품의 스마트 버튼을 2초 이상 길게 누르세요.  
친구의 모바일 기기에 장소 참여 요청 팝업 창이 나타납니다.
- 5 친구의 모바일 기기에서 장소 참여를 요청하세요.
- 6 내 모바일 기기에서 친구의 장소 참여 요청을 수락하세요.  
한 장소 안에 있는 스마트홈 기기를 함께 제어할 수 있습니다.

 SmartThings Find 기능을 사용해 내 장소의 모든 기기를 친구와 함께 제어할 수도 있습니다. **관련 서비스** 아래의 **Find**를 누른 후 **멤버 기기** → **멤버 초대**를 선택하세요.

## 스마트 버튼 설정하기

제품의 스마트 버튼으로 실행할 동작을 설정할 수 있습니다.

- 1 모바일 기기에서 **SmartThings** 앱을 실행한 후 기기를 선택하세요.
- 2 제품 카드를 누른 후 **루틴**을 선택하세요.
- 3 **버튼** 아래의 항목을 선택한 후 원하는 동작을 설정하세요.

## 루틴 추가하기

정해진 시간이나 스마트홈 기기의 상태 등에 따라 스마트홈 기기가 자동으로 동작하도록 루틴을 설정할 수 있습니다. 반복되는 사용 패턴을 루틴으로 등록하여 제품을 편리하게 사용해 보세요.

- 1 모바일 기기에서 **SmartThings** 앱을 실행한 후 기기를 선택하세요.
- 2 제품 카드를 누른 후 **루틴** → **+** 선택하세요.
- 3 **조건 추가**를 눌러 루틴을 실행할 조건을 설정하세요.  
설정할 루틴에 제품이 포함되는 경우 제품 이름을 누른 후 조건을 선택하세요.  
설정할 루틴에 제품이 포함되지 않을 경우 제품 이름 옆의 **⊖** 눌러 조건 목록에서 제품을 삭제하세요.
- 4 **이 루틴의 동작을 추가해 주세요.**를 눌러 동작을 설정하세요.
- 5 **저장**을 누른 후 루틴 이름을 설정하세요.  
제품을 포함하는 루틴의 경우 제품 카드의 루틴 목록에 추가됩니다.  
제품을 포함하는 루틴이 아닌 경우 SmartThings 앱의 루틴 목록에 추가됩니다.

## 무선 충전기로 사용하기

무선 충전 코일이 내장되어 있는 다른 기기를 충전할 수 있습니다.

제품에 충전기를 연결한 후 제품의 충전부와 충전하려는 기기의 무선 충전 코일이 맞닿게 올려 충전하세요. 충전이 끝나면 기기와 제품을 분리하세요.

기기 충전 상태를 확인하려면 모바일 기기에서 **SmartThings** 앱을 실행해 기기를 선택한 후 제품 카드를 확인하세요. 또는 제품 카드를 눌러 **충전 상태** 아래에서 기기 충전 상태를 확인하세요.

### 무선 충전 시 주의 사항

다음의 주의 사항을 지키지 않을 경우, 충전이 되지 않거나 과열되는 등 충전하려는 기기(모바일 기기, 갤럭시 버즈, 갤럭시 워치 등) 및 카드가 손상될 수 있습니다.

- 모바일 기기 뒷면과 커버 사이에 신용카드, 교통카드, 도어록 카드, 음식물 쓰레기 종량제 카드 등을 넣은 상태로 제품에 올리지 마세요.
- 제품과 충전하려는 기기 사이에 이물질(금속류, 자석, 카드 등)을 넣지 마세요.



- 고속 충전(Adaptive fast charging) 및 초고속 충전(Super fast charging) 기능을 지원하지 않는 충전기와는 호환되지 않습니다. 15 W 고속 무선 충전 2.0 기능을 이용하려면 제공된 삼성 정품 충전기(9.0 V/2.77 A)나 초고속 충전기 또는 25 W 이상의 PD(Power Delivery) 충전기를 사용하세요. 25 W 미만의 PD 충전기나 고속 충전기를 사용할 경우 7.5 W 고속 무선 충전 1.0 기능으로 작동합니다.
- 에너지를 절약하기 위하여 사용하지 않을 때는 충전기를 빼 두세요. 충전기에는 전원 스위치가 없기 때문에, 전력 소모를 방지하기 위해서는 콘센트와 충전기를 분리해 두어야 합니다. 제품 사용 중에는 제품이 콘센트 가까이에 있어야 하며, 손이 쉽게 닿는 곳에 두어야 합니다.
- 충전기 사용 시에는 충전 성능을 보증하는 정품 충전기 사용을 권장합니다.
- 제품의 상태나 주변 온도 및 환경에 따라 충전 효율이나 속도가 달라질 수 있습니다.
- 고속 무선 충전 시 팬에서 소리가 발생할 수 있습니다. 모바일 기기의 경우 고속 무선 충전 기능을 꺼 팬 소음을 줄일 수 있습니다. 모바일 기기의 사용 설명서를 참고하세요.
- 충전하려는 기기에 따라 무선 충전 코일의 위치가 다르므로 연결이 잘 되도록 위치를 조정하여 사용하세요. 무선 충전 코일의 위치가 제대로 맞닿지 않은 경우 충전 속도가 느려지거나 충전이 잘 되지 않을 수 있습니다. 충전하려는 기기의 사용 설명서를 참고하세요.
- 모바일 기기 또는 갤럭시 버즈에 두꺼운 재질의 케이스를 장착하고 충전할 경우 제대로 충전되지 않을 수 있습니다. 케이스를 분리한 후 충전하세요.
- 무선 충전 중에 모바일 기기 또는 갤럭시 버즈에 충전기를 연결할 경우 무선 충전 기능이 지원되지 않습니다.
- 네트워크 신호 세기가 약한 지역에서 제품을 사용할 경우 제품의 네트워크 수신율이 더 떨어질 수 있습니다.
- 무선 충전 중 무선 통신음이 발생할 수 있습니다.

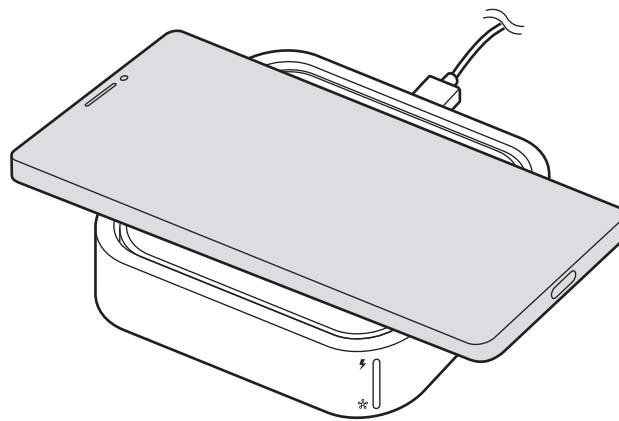

# 제품 설정하기

## 편집

제품에 대한 정보를 확인하고 변경할 수 있습니다.

- 1 모바일 기기에서 **SmartThings** 앱을 실행한 후 기기를 선택하세요.
- 2 제품 카드를 누르세요.
- 3  → **편집**을 선택하세요.  
변경할 항목을 눌러 원하는 내용을 선택하거나 입력한 후 **저장**을 눌러 제품 정보를 변경하세요.

**즐거찾기로 설정**을 누르면 SmartThings 앱 **즐거찾기**에 제품 카드가 나타납니다.

**홈 화면에 추가**를 누르면 모바일 기기의 홈 화면에 제품 위젯을 추가해 빠르게 실행할 수 있습니다.

## 제품 일반 설정

제품과 관련된 다양한 설정을 변경할 수 있습니다.

- 1 모바일 기기에서 **SmartThings** 앱을 실행한 후 기기를 선택하세요.
- 2 제품 카드를 누르세요.
- 3  → **설정**을 선택하세요.

## 주변 기기의 위치 찾기

제품을 이용해 주변 기기의 위치 정보를 업데이트할 수 있습니다. 자세한 내용은 [주변 기기의 위치 찾기](#)를 참고하세요.

## Wi-Fi

제품과 연결된 Wi-Fi 네트워크 정보를 확인하거나 다른 Wi-Fi 네트워크로 변경할 수 있습니다.

## 기기 펌웨어 업데이트

FOTA(Firmware Over the Air) 서비스로 제품과 연결된 모바일 기기의 소프트웨어를 업데이트하거나 업데이트 설정을 변경할 수 있습니다.

## Zigbee 보안 모드

Zigbee 통신 방식을 사용하는 기기 연결 해제 시 보안 등급이 높은 기기만 제품에 자동으로 다시 연결되도록 설정합니다. Zigbee 보안 모드의 스위치를 눌러 기능을 끄면 보안 등급이 낮은 기기도 제품과 자동으로 다시 연결됩니다.

## 허브 상태 불빛

제품을 SmartThings 허브로 사용 중일 때 허브 상태 표시등이 파란색으로 나타나도록 설정합니다.

허브 상태 불빛의 스위치를 눌러 기능을 끄면 제품의 허브 상태 표시등을 끌 수도 있습니다.

## 사용 방법

제품의 사용 방법을 확인할 수 있습니다.

- 1 모바일 기기에서 **SmartThings** 앱을 실행한 후 기기를 선택하세요.
- 2 제품 카드를 누르세요.
- 3  → **사용 방법**을 선택하세요.

## 제품 정보

제품의 소프트웨어 정보 및 법률 정보를 확인할 수 있습니다.

- 1 모바일 기기에서 **SmartThings** 앱을 실행한 후 기기를 선택하세요.
- 2 제품 카드를 누르세요.
- 3  → **정보**를 선택하세요.  
업데이트할 최신 버전의 소프트웨어가 있을 경우 매일 새벽에 자동으로 업데이트됩니다.

### Q 제품을 다른 삼성 계정으로 등록하고 싶어요.

A 모바일 기기에서 **SmartThings** 앱을 실행한 후 기기를 선택하세요. 제품 카드를 길게 누른 후 **편집** → **기기 삭제**를 선택해 제품 카드를 삭제하세요. 초기 설정 시 등록했던 모든 정보가 삭제됩니다. 단, 제품 및 제품과 연결된 모바일 기기 모두 네트워크에 연결되어 있어야 합니다.

### Q Wi-Fi 정보가 바뀌었어요.

A 제품과 연결한 Wi-Fi 정보가 바뀔 경우 SmartThings 앱의 제품 화면에 Wi-Fi 연결 해제 알림창이 나타납니다. 알림창을 누른 후 화면의 안내에 따라 Wi-Fi 정보를 업데이트하세요.



# 제품 사용 시 알아두기

## 제품 사용 시 주의사항

사용 전 반드시 이 사용 설명서를 읽고 제품을 안전하고 올바르게 사용하세요.

- 이 사용 설명서는 제품의 기본 설정 값을 기준으로 설명합니다.
- 이 사용 설명서는 삼성 안드로이드 모바일 기기를 기준으로 설명하고 있습니다.
- 사용 설명서의 내용은 제품의 소프트웨어 버전 또는 서비스 제공 사업자 사정, 모델의 사양에 따라 실제와 다를 수 있습니다.
- 이 제품은 인터넷이 연결된 Wi-Fi 공유기와 연결하여 사용할 수 있습니다. 인터넷이 연결된 Wi-Fi 공유기와 모바일 기기를 준비하세요.
- 이 제품에 사용된 소프트웨어, 음원 등의 저작물 및 콘텐츠는 삼성전자와 해당 저작권자와의 계약에 따라 제한적인 용도로 사용하도록 허락된 저작물입니다. 이를 임의로 추출하여 상업적인 용도 등 다른 용도로 사용하는 것은 저작권자의 저작권을 침해하는 행위로, 이로 인한 모든 책임은 사용자에게 있습니다.
- 이 제품에 기본으로 제공되는 서비스는 부득이한 사정에 의하여 예고없이 변경되거나 중단될 수 있습니다.
- 사용자 임의로 개조, 분리, 수리했을 경우엔 무상 수리를 받을 수 없으며, 수리는 반드시 삼성전자 서비스 센터를 이용하세요.
- 삼성전자가 제공한 제품 소프트웨어를 임의로 변경하거나, 비공식적인 경로로 입수한 소프트웨어를 제품에 내려받을 경우 제품이 고장 나거나 오류가 발생할 수 있습니다. 이는 삼성전자와 소프트웨어 라이선서의 권리를 침해하는 행위로서 보증 서비스가 적용되지 않습니다.
- 본 제품에는 오픈 소스 소프트웨어가 일부 포함되어 있습니다. 사용된 오픈 소스 소프트웨어의 라이선스 정보는 [opensource.samsung.com](https://opensource.samsung.com)에서 확인할 수 있습니다.

## 표기된 기호 설명

-  **경고:** 제품 사용 시, 주의하지 않으면 심각한 피해를 입을 수 있는 경고 사항을 표기할 때 사용합니다.
-  **주의:** 제품을 안전하고 올바르게 사용하기 위해 주의해야 할 사항을 표기할 때 사용합니다.
-  **알림:** 제품 사용 시, 알아두면 좋을 참고 사항이나 추가적인 정보를 제공할 때 사용합니다.



## 구성품 및 별매품 안내 사항

제품 구입 시 제공되는 구성품을 확인하세요.

- 제품
- USB 케이블
- 충전기
- 간단 사용 설명서



- 제공된 구성품 및 사용 가능한 별매품은 삼성전자의 사정에 따라 변경될 수 있습니다.
- 구성품은 이 제품 전용으로 다른 기기와는 호환되지 않을 수 있습니다.
- 제품의 외관, 규격 등은 성능 개선을 위해 예고 없이 변경될 수 있습니다.
- 삼성전자 대표 사이트에 접속해 별매품을 구입할 수 있습니다. 별매품 구입 시 사용 중인 모델과 호환되는지 먼저 확인하세요.
- 별매품은 반드시 삼성전자에서 제공하는 정품을 구입하세요. 정품이 아닌 별매품을 사용하면 제품의 성능 저하나 고장을 유발할 수 있으며 이러한 경우 보증 서비스가 적용되지 않습니다.
- 삼성전자의 사정에 따라 별매품의 사용 가능 여부가 변경될 수 있습니다. 사용 가능한 별매품에 대한 자세한 내용은 삼성전자 대표 사이트에서 확인하세요.

# 부록

## 서비스를 요청하기 전에 확인할 사항

서비스를 요청하기 전에 먼저 사용 설명서를 읽고 다음과 같은 증상에 대해서는 문제를 해결해 보세요. 문제가 해결되지 않으면 1588-3366 (유료)으로 문의하세요.

### 제품이 켜지지 않습니다.

충전기가 바르게 연결되지 않은 경우일 수 있습니다. 충전기를 콘센트에서 분리한 후 다시 연결하세요.

### 제품 사용 중 버튼 입력이 되지 않거나 제품이 자주 멈추고 오류가 생깁니다.

아래의 방법들을 시도해 보세요. 이렇게 해도 제대로 동작하지 않으면 삼성전자 서비스 센터에 문의하세요.

### 제품 다시 시작하기

제품이 자주 멈추거나 느려지면 충전기를 콘센트에서 분리한 후 다시 연결하세요.

### 강제로 제품 초기화하기

제품이 동작하지 않고 아무 반응이 없는 경우에는 제품을 초기화할 수 있습니다. 리셋 버튼을 7초 이상 길게 누르세요. 제품이 재부팅됩니다. 허브 상태 표시등이 빨간색 → 초록색 → 파란색으로 깜박일 때까지 충전기를 콘센트에서 분리하지 마세요. 초기화 후엔 다시 제품 초기 설정을 완료한 후 사용하세요.

### 제품 외관에 틈이 있어요.

- 원활한 기구 동작을 위해 최소한의 유격은 필요합니다. 이 유격으로 인해 미세한 흔들림이 발생할 수 있습니다.
- 오래 사용하면 기구적인 마찰에 의해 유격이 처음 설계 시보다 커질 수 있습니다.

## Wi-Fi 연결이 자주 끊어집니다.

- Wi-Fi가 정상적으로 동작하는지 확인하세요.
- 제품이 다른 물체로 가려져 있지 않은지 확인하세요.
- 일시적인 소프트웨어 오류를 해결하려면 충전기를 콘센트에서 분리한 후 다시 연결하세요.
- 제품 소프트웨어가 최신 버전인지 확인하세요.
- 이 방법들을 모두 시도해도 여전히 문제가 발생하면 삼성전자 서비스 센터에 문의하세요.

## 모바일 기기와 연결되지 않습니다.

방화벽이 설치된 Wi-Fi 환경에서는 연결이 되지 않습니다. 모바일 기기가 방화벽이 설정된 Wi-Fi에 연결된 경우 방화벽이 해제된 Wi-Fi에 재연결한 후 다시 시도하세요.

## 스마트홈 기기가 동작하지 않습니다.

- SmartThings 앱에 동작시키려는 기기가 등록되어 있는지 확인하세요.
- SmartThings 앱의 제품 카드에서 기기가 제품에 연결되어 있는지 확인하세요.
- 모바일 기기에서 SmartThings 앱을 껐다가 다시 실행시켜 보세요.

## 제품 관리하기

- 제품에 이물질이 묻은 경우 부드럽고 마른 천을 사용해 닦으세요. 잘 닦이지 않을 경우, 비닐 테이프의 점착면을 이용하거나 물기를 짠 천 또는 플라스틱 솔 등을 사용하여 제거하세요.
- 제품을 건조한 상태로 유지하세요. 제품에 액체가 닿거나 들어가지 않도록 주의하세요.
- 제품을 오랜 시간 사용하지 않을 때는 충전기를 콘센트에서 분리하세요.

## 규격 및 특성

### 제품

외관(mm)	91.3(W)X91.3(W)X23.2(H)
중량	128.3 g
정격	DC 9 V, 2.77 A
동작온도	0 °C~35 °C
상대습도	0 %~95 %

 크기와 중량은 제품 구성 및 제조 과정에 따라 다를 수 있습니다.

### 무선랜

사용 주파수 범위	2412~2472 MHz(802.11b/g/n) 5180~5320, 5500~5825 MHz(802.11a/n/ac)
송신 출력	2.5 mW/MHz, 5 mW/MHz, 10 mW/MHz

### 블루투스

사용 주파수 범위	송수신: 2402~2480 MHz
모듈	SYN43456
버전	5.2
무선 사용 거리	최대 10 m 이내(Class I지원) 사용 환경에 따라 달라질 수 있습니다.
송신 출력	3 mW

### ZIGBEE

사용 주파수 범위	송수신: 2405~2480 MHz
송신 출력	10 mW/MHz

 제품의 규격 등은 성능 개선을 위해 예고 없이 변경될 수 있습니다.



## 폐제품 올바른 분리 배출 방법

분리 배출 시 개인 정보가 유출되지 않도록 반드시 초기화하세요. 삼성전자 서비스 센터로 가져오시기 바랍니다. 수거된 폐제품은 재활용되며, 잔재물은 환경에 유해하지 않게 처리합니다.

## 제품 A/S 관련 문의

A/S 문의 시에는 제품 모델명, 고장 상태, 연락처를 알려 주세요.

- 삼성전자 서비스 센터: 1588-3366 (유료)
- 고객 불편 상담: 02-541-3000 / 080-022-3000

## 저작권

Copyright © 2023 삼성전자주식회사

이 사용 설명서는 저작권법에 의해 보호받는 저작물입니다. 사용 설명서의 일부 또는 전체를 복제, 공중 송신, 배포, 번역하거나 전자 매체 또는 기계가 읽을 수 있는 형태로 바꿀 수 없습니다.

## 등록상표권

- 삼성, SAMSUNG, SAMSUNG 로고는 삼성전자주식회사의 등록상표입니다.
- 블루투스 Bluetooth SIG, Inc.의 등록상표입니다.
- Wi-Fi®, Wi-Fi Direct™, Wi-Fi CERTIFIED™, Wi-Fi 로고는 Wi-Fi Alliance의 등록상표입니다.
- Zigbee, Matter는 Connectivity Standards Alliance의 등록상표입니다.
- Thread는 Thread Group의 등록상표입니다.
- 기타 모든 상표 및 저작권은 해당 업체의 자산입니다.



기자재명칭: 특정 소출력 무선기기(무선랜을 포함한 무선접속 시스템용 무선기기)

인증번호: R-R-SEC-EPP9500

제조자/제조국가: 삼성전자(주)/베트남